

GERÄTEANSICHTEN / DEVICE VIEWS

LCAN-RS45



Abb. Ansicht frontal / seitlich
Fig. View from the front/side



Abb. Geräteabmessungen in mm frontal / seitlich
Fig. Device dimensions in mm front/side



Abb. Anschlussbelegung
Fig. Connection layout

Bestellangaben / Order information	
LCAN-RS45	Art.-Nr. / Item no. 08.02.447

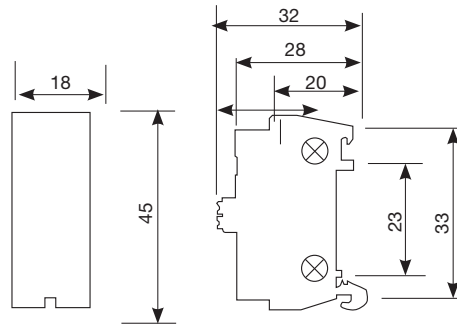
Allgemeines / General	
Geräteabmessungen in mm (B x H x T) / Device dimensions in mm (W x H x D)	18 x 45 x 32
Gewicht / Weight	25 g
Bemessungsspannung / Rated voltage	DC 24 V
Bemessungsstrom / Rated current	1 A
Betriebsart / Operating mode	Dauerbetrieb / Continuous operation
Schutzart / Protection class	IP20
Entflammbarkeitsklasse / Flammability rating	UL94V-0

Umgebungsbedingungen / Environmental conditions	
Umgebungstemperatur (Betrieb) / Ambient temperature (during operation)	-20 ... +50 °C
Lagertemperatur / Storage temperature	-25 ... +55 °C
Höhenlage / Altitude	0 ... 2000 m
Einbaulage / Installation position	senkrecht, waagrecht / vertical, horizontal
Montage / Installation	Hutprofilschiene nach IEC 60715 / DIN rail per IEC 60715

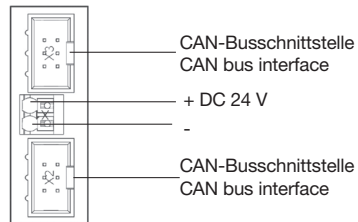
Anschlussart / Connection type	
Anschlussquerschnitt/eindrätigt/feindrätigt / Connection cross-section/single-stranded/fine-stranded	F
Raster / Grid	5,08 mm / 5.08 mm



ZUSATZMODUL ZUR SPANNUNGSEINSPEISUNG
IN DEN RCM-GERÄTEBUS

LCAN-RS45

Montage-Anleitung und Datenblatt

ADDITIONAL MODULE FOR POWER SUPPLY
TO THE RCM DEVICE BUS

LCAN-RS45

Installation Manual and Datasheet

Janitza electronics GmbH
Vor dem Polstück 6
D-35633 Lahnau
Support Tel. +49 6441 9642-22
Fax +49 6441 9642-30
E-mail: info@janitza.de | info@janitza.com
www.janitza.de | www.janitza.com

Janitza®

ANWENDUNG UND FUNKTION

Das Zusatzmodul LCAN-RS45 (LCAN-Adapter)

- dient zur Spannungseinspeisung in den UMG 20CM-Gerätebus (CAN-Bus).
- setzt zusätzlich am Anfang und am Ende des CAN-Bus den Abschlusswiderstand zur Vermeidung von Reflexionen (Terminierung). Hierfür wird der LCAN-Adapter zwischen dem ersten und dem letzten Busteilnehmer des Types 20CM-CT6 installiert.

MONTAGE (ANSCHLUSS)



WARNUNG!

Alle Arbeiten, die zum Anschluss, zur Montage, der Inbetriebnahme und zum Betrieb notwendig sind, dürfen nur durch ausgebildetes und geschultes Fachpersonal ausgeführt werden. Das Fachpersonal muss die einschlägigen geltenden Normen und Richtlinien für das Arbeiten an elektrischen Anlagen beachten und einhalten (z. B. DIN EN 50110 u. ff./Richtlinien und Vorschriften der Berufsgenossenschaften in Deutschland).



WARNUNG!

Die Montage bzw. Demontage erfolgt prinzipiell im spannungsfreien Zustand. Vor Beginn der Montage- und Demontearbeiten ist die Anlage unter Berücksichtigung der fünf Sicherheitsregeln freizuschalten.

1. Freischalten
2. Gegen Wiedereinschalten sichern
3. Spannungsfreiheit feststellen
4. Erden und Kurzschließen
5. benachbarte, unter Spannung stehende Teile abdecken oder abschränken.

1. Prüfen Sie den LCAN-Adapter optisch auf Beschädigungen.
2. Rasten Sie den LCAN-Adapter auf die Hutprofilschiene auf.
3. Prüfen Sie den LCAN-Adapter auf festen Sitz.
4. Schließen Sie den LCAN-Adapter entsprechend den Anschlussbildern an.

HINWEIS

Lesen und verstehen Sie vor dem Gebrauch des Geräts und dessen Komponenten auch alle zugehörigen Dokumente zum UMG 20CM und zum Erweiterungsmodul 20CM-CT6. Beachten Sie insbesondere die Sicherheitshinweise.



Abb. Anschluss im UMG 20CM-Gerätebus (Breitbandkabel CAN-Bus), über IDC-Anschluss (Stecker nicht abgebildet)

Fig. Connection in the UMG 20CM device bus (broadband cable CAN bus), via IDC connection (connector not shown)

APPLICATION AND FUNCTION

The LCAN-RS45 additional module (LCAN adapter)

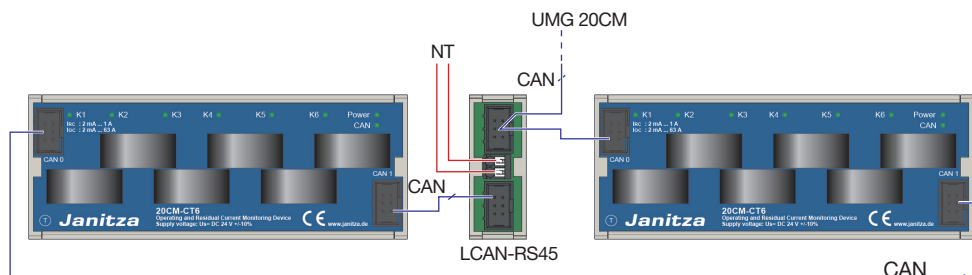
- is used to supply power to the UMG 20CM device bus (CAN bus).
- additionally sets the termination resistor at the beginning and end of the CAN bus to avoid reflections (termination). For this purpose, the LCAN adapter is installed between the first and the last type 20CM-CT6 bus device.

INSTALLATION (CONNECTION)



WARNING!

All work necessary for connection, installation, commissioning and operation may only be carried out by trained and qualified personnel. The qualified personnel must observe and comply with the relevant applicable standards and guidelines for working on electrical systems (e.g. DIN EN 50110 ff./guidelines and regulations of the employers' liability insurance associations in Germany).



WARNING!

In principle, installation or removal is carried out in a voltage-free state. Before starting installation and removal work, the system must be disconnected in accordance with the five safety rules.

1. Disconnect
2. Secure against being switched on again
3. Establish a voltage-free state
4. Earth and short-circuit
5. Cover or isolate adjacent live parts.

1. Visually inspect the LCAN adapter for damage.
2. Snap the LCAN adapter onto the DIN rail.
3. Check the LCAN adapter is firmly seated.
4. Connect the LCAN adapter in accordance with the connection diagrams.

NOTE

Before using the device and its components, make sure you have read and understood also the accompanying documents for the UMG 20CM and for the expansion module 20CM-CT6. Please note especially the safety instructions.